

IT - OMBREON - SISTEMA DI ILLUMINAZIONE COMPLETO PER OMBRELLONI, COMPOSTO DA: BATTERIA 12VDC + CARICABATTERIE, RICEVITORE RADIO, TRASMETTITORE, 4 BARRE LED E CAVI DI CONNESSIONE.

EN - OMBREON - COMPLETE LIGHTING SYSTEM FOR SUN UMBRELLAS, COMPOSED BY: 12VDC BATTERY + CHARGER, RADIO RECEIVER, TRANSMITTER, 4 LED BARS AND CONNECTION CABLES.

FR - OMBREON - SOLUTION D'ECLAIRAGE COMPLETE POUR PARASOLS, COMPOSEE DE: BATTERIE 12VDC + CHARGEUR, RECEPTEUR RADIO, EMETTEUR, 4 BANDEAUX LED ET CABLES DE LIAISON.

DE - OMBREON - KOMPLETTES BELEUCHTUNGSSYSTEM FÜR SONNENSCHIRME BESTEHEND AUS: 12VDC BATTERIE + BATTERIELADEGERÄT, FUNKEMPFÄNGER, SENDER, 4 LED SCHIENEN UND ANSCHLUSSKABEL.

IT - Codice prodotto EN - Product code FR - Code du produit DE - Artikelnummer

TVSUN868A01K (868.3Mhz)

TVSUN916A01K (916Mhz)

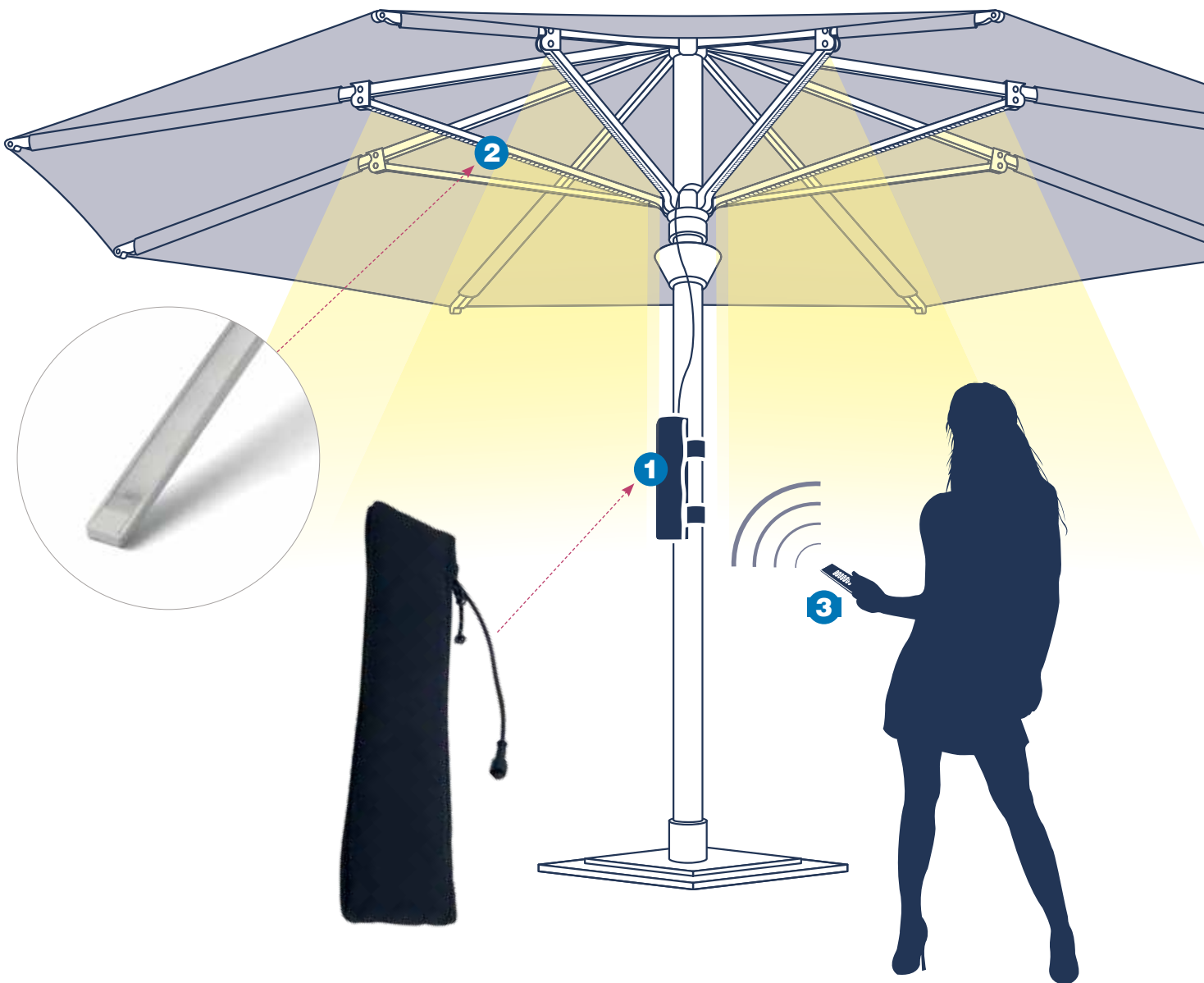

- 1** IT - Borsa IP54 contenente: batteria 12Vdc + ricevitore radio
EN - IP54 bag containing: 12Vdc battery + radio receiver
FR - House IP54 contenant: batterie 12Vdc + récepteur radio
DE - Tasche mit IP54 Schutzart enthaltend: 12Vdc Batterie + Funkempfänger

- 2** IT - Barre LED
EN - LED bars
FR - Bandeaux LED
DE - LED Schienen

- 3** IT - Trasmettitore
EN - Transmitter
FR - Émetteur
DE - Sender

IT - Kit composto da: EN - Kit consisting of:
FR - Kit composé de : DE - Kit beinhaltet:



IT - Batteria 12Vdc e ricevitore radio con funzione DIMMER.
 EN - 12Vdc battery and radio receiver with DIMMER function.
 FR - Batterie 12Vdc et récepteur radio avec fonction DIMMER.
 DE - 2Vdc Batterie und Empfänger mit Dimmer Funktion.



LACTEA 2,5W

IT - Barre LED in alluminio con cavo 30 cm.
 EN - Aluminium LED bars with 30 cm cable.
 FR - Bandeaux LED avec câble 30 cm.
 DE - LED Schienen mit 30 cm Kabel.



IT - Cavo di collegamento LED (160 cm).
 EN - LED connection cable (160 cm).
 FR - Câble LED (160 cm).
 DE - LED-Kabel (160 cm).



IT - Caricabatteria
 EN - Battery charger
 FR - Chargeur
 DE - Batterieladegerät

TVMIO868P02



IT - Trasmittitore 2 canali MIO
 EN - 2 channel transmitter MIO
 FR - Émetteu 2 canaux MIO
 DE - 2-Kanal Sender MIO

IT - TRASMETTITORI
FR - ÉMETTEURS

EN - TRANSMITTERS
DE - SENDER

IT - Tenere premuto il tasto del trasmettitore fino all'accensione dei LED. EN - Keep the transmitter button pressed until the LED are ON. FR - Maintenir pressé le bouton de l'émetteur tant que les LEDS sont allumées. DE - Sendertaste gedrückt halten bis die LEDs angehen.

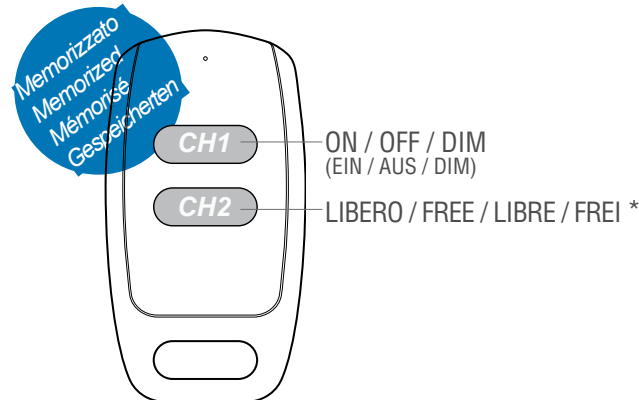

IT - Trasmittitore 2 canali
 EN - 2 channels transmitter
 FR - Emetteur à 2 canaux
 DE - 2-Kanal Sender

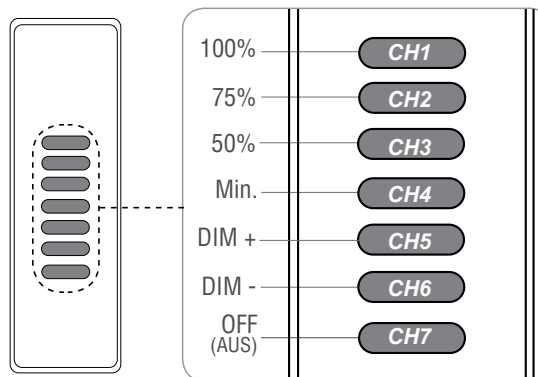

IT - Trasmittitore 7 canali
 EN - 7 channels transmitter
 FR - Emetteur à 7 canaux
 DE - 7-Kanal Sender

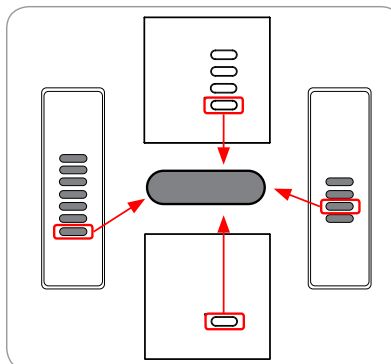

IT - Canale singolo di comando con funzione ON, OFF oppure ON/OFF
 EN - Single command channel with function ON, OFF or ON/OFF
 FR - Canal individuel de commande avec fonction ON, OFF ou ON/OFF
 DE - Einzel- Kanal für Befehle mit Funktion EIN, AUS oder EIN/AUS

* IT - Può essere memorizzato in un altro "OmbreOn". EN - It can be memorized in another "OmbreOn".
 FR - Il peut être mémorisé dans un autre «OmbreOn». DE - Kann in einen anderen "OmbreOn" eingelernt werden.

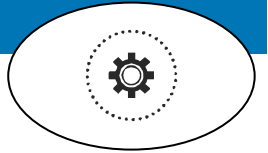

1

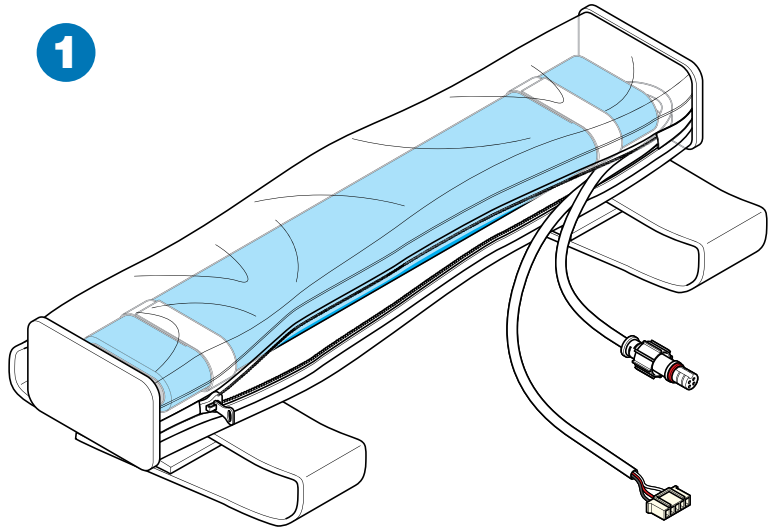

IT - Aprire la zip ed estrarre i cavi.
 EN - Open the zip and extract the cables.
 FR - Ouvrir la fermeture à glissière et sortir les câbles.
 DE - Reißverschluss öffnen und die Kabel herausziehen.

2

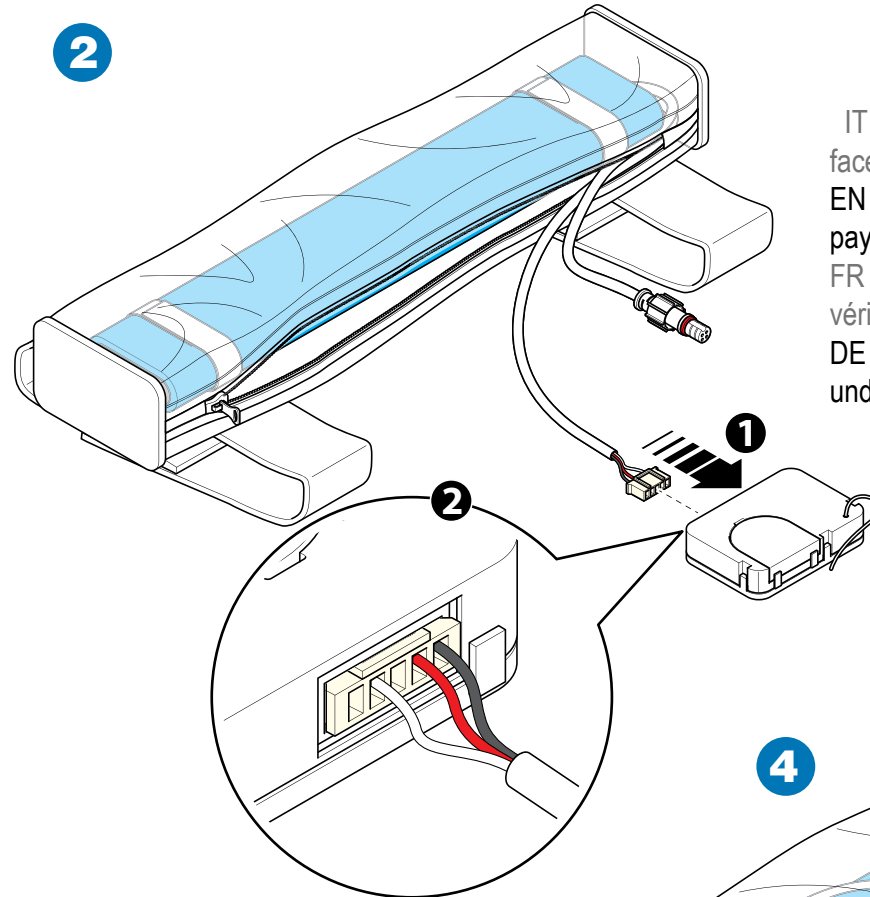

IT - Collegare il ricevitore (1) facendo attenzione alla polarità (2).
 EN - Connect the receiver (1) paying attention to the polarity (2).
 FR - Connecter le récepteur (1) en vérifiant la polarité (2).
 DE - Empfänger (1) anschließen und auf Polarität achten (2).

3

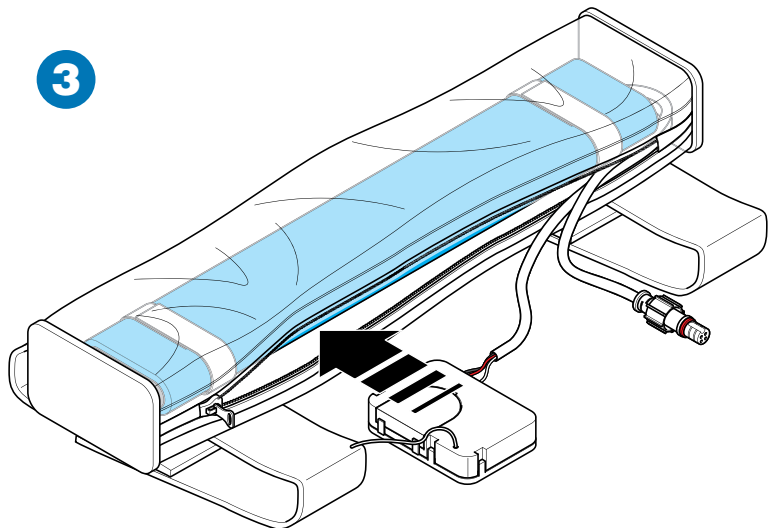

IT - Inserire il ricevitore nella borsa.
 EN - Insert the receiver into the bag.
 FR - Insérer le récepteur dans le sac.
 DE - Den Empfänger in die Tasche hineinstecken.

4

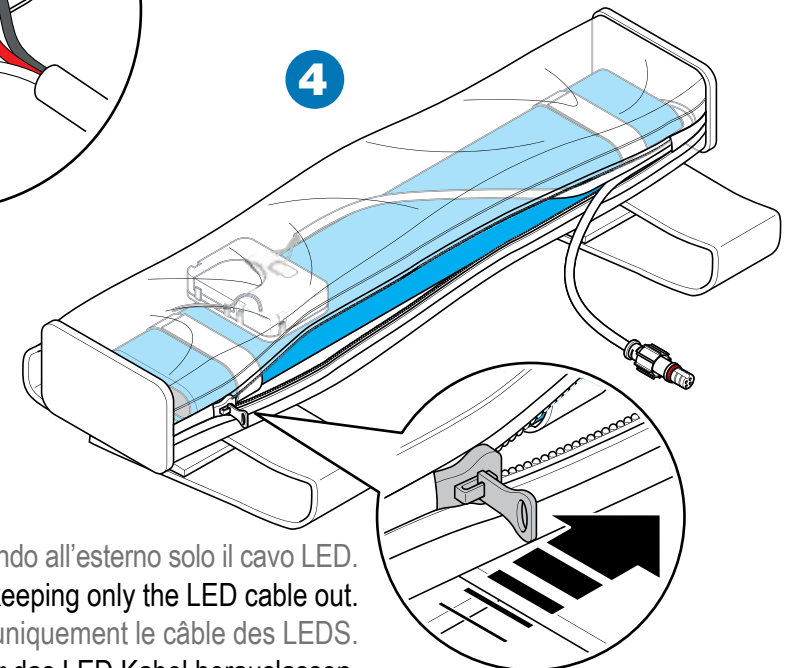

IT - Chiudere la zip lasciando all'esterno solo il cavo LED.
 EN - Close the zip keeping only the LED cable out.
 FR - Fermer la glissière en faisant sortir uniquement le câble des LEDs.
 DE - Reißverschluss schließen und nur das LED Kabel herauslassen.

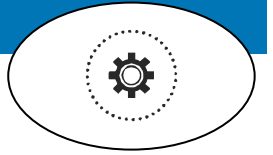

5

IT - Allacciare la borsa al palo dell'ombrellone (1) per mezzo delle cinghie (2..5).

EN - Fasten the bag on the umbrella's pole (1) by means of the belts (2..5)

FR - Attacher la housse au mât du parasol (1) en utilisant les sangles (2..5).

DE - Die Tasche mit den Gurten (2..5) an die Stange des Schirms (1) befestigen.

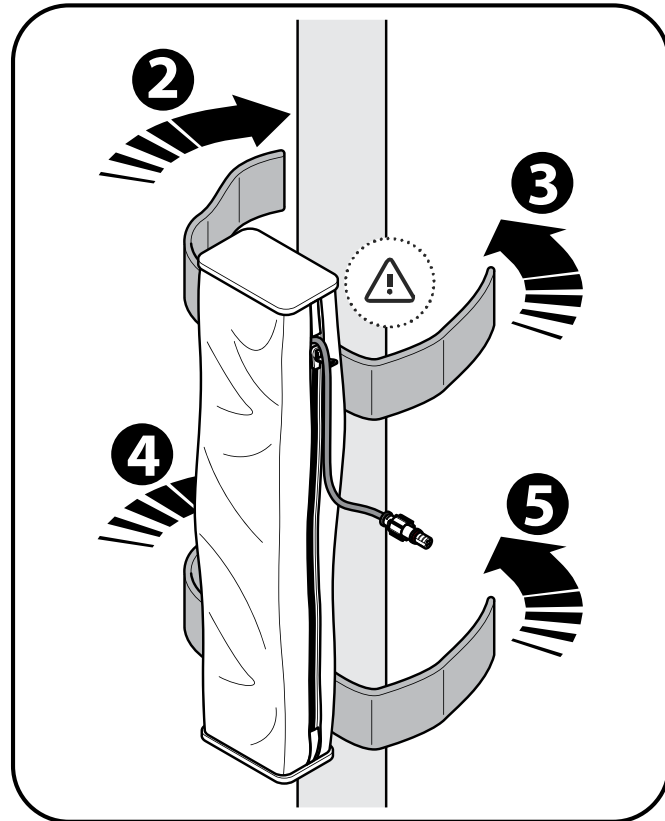
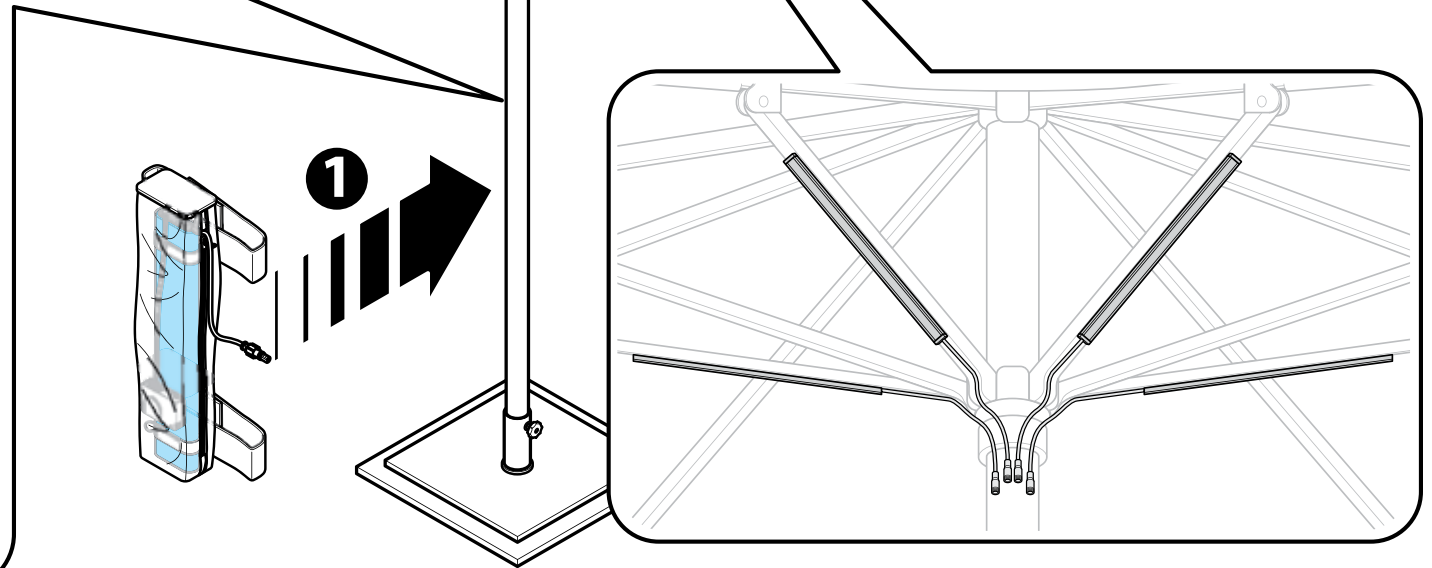
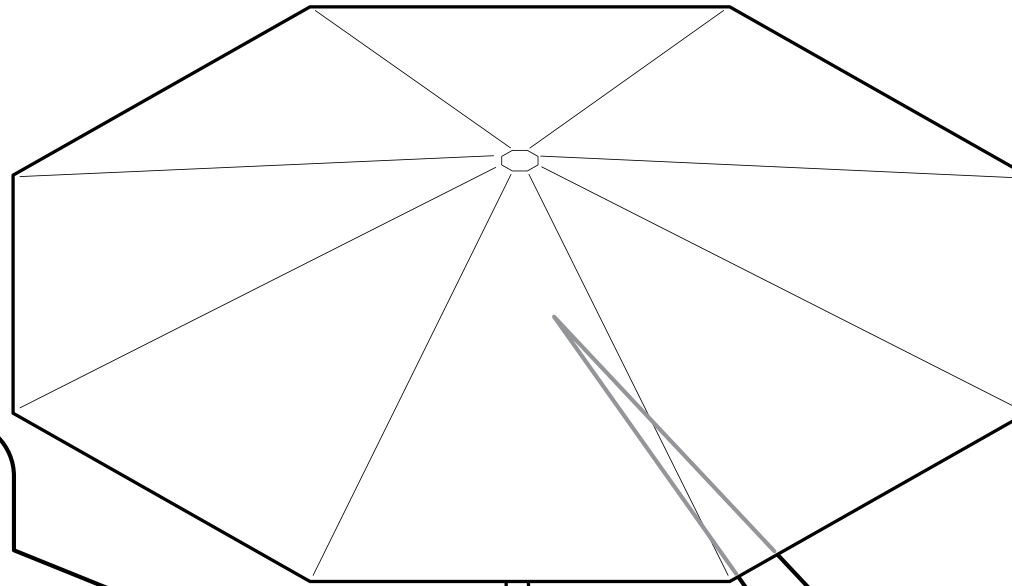

IT - Attenzione: posizionare la borsa come in figura. Il prodotto garantisce una protezione **IP54** se chiuso e correttamente assemblato. **EN - Attention:** place the bag as in the picture. The product guarantees **IP54** rating if closed and properly assembled. **FR - Attention:** positionner la housse comme dans la figure. L'indice de protection **IP54** est garanti seulement si le produit est fermé et correctement installé. **DE - Achtung:** Positionieren Sie die Tasche wie im Bild abgebildet. Das Produkt garantiert eine **IP54** Schutzart wenn es geschlossen wird und korrekt zusammengesetzt wird.

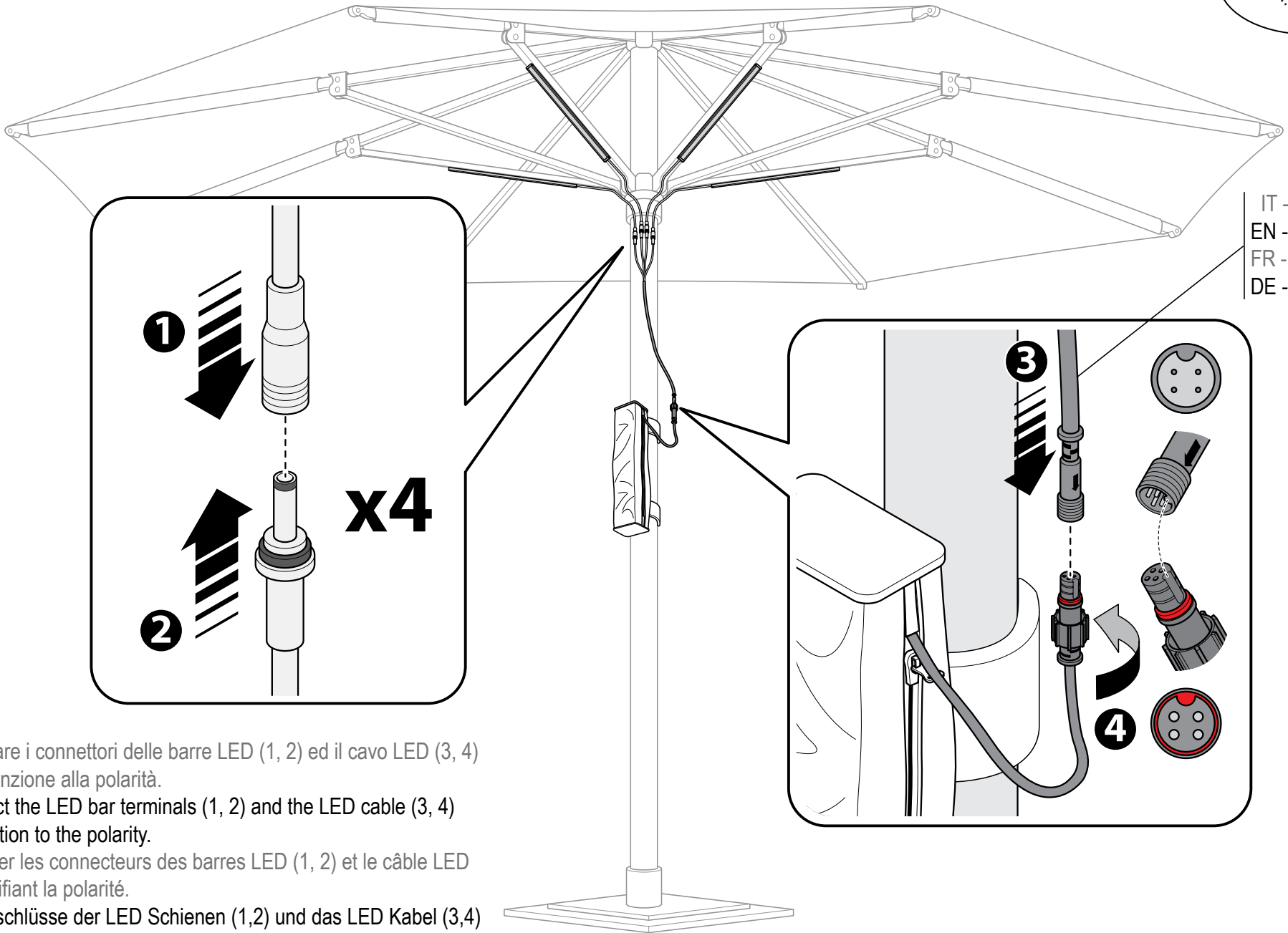
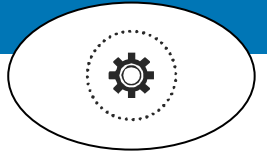

IT - Cavo LED
 EN - LED cable
 FR - Câble LED
 DE - LED-Kabel

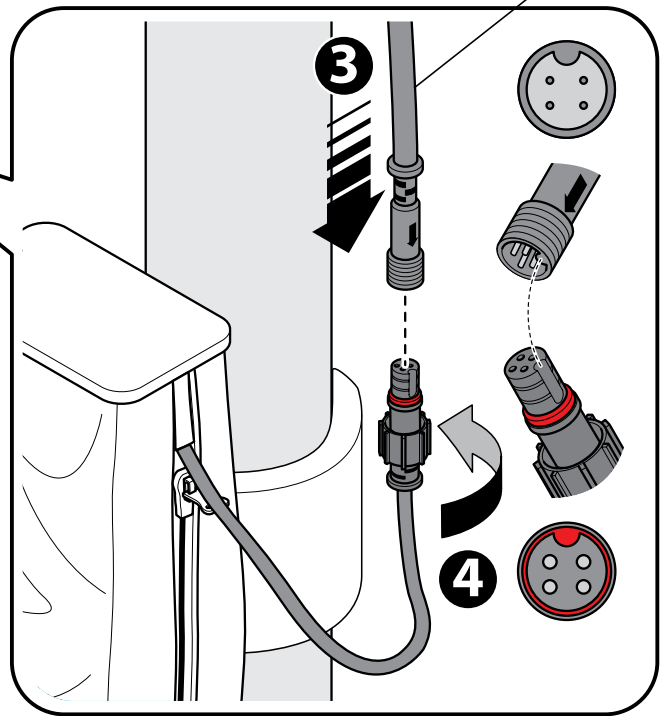
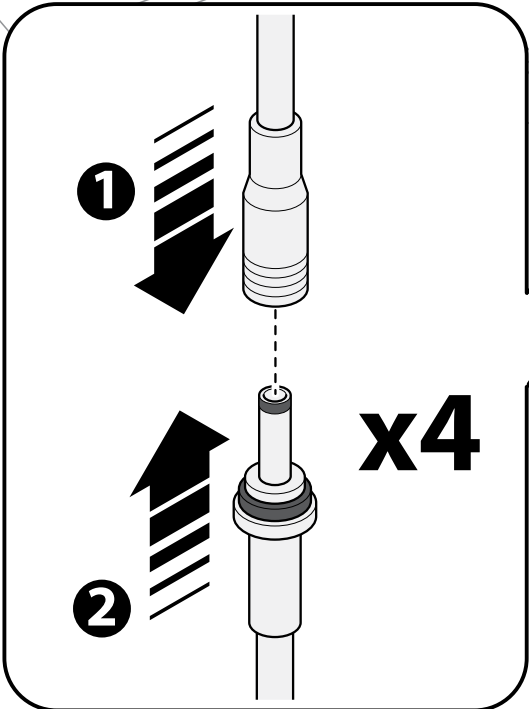

6

IT - Collegare i connettori delle barre LED (1, 2) ed il cavo LED (3, 4) facendo attenzione alla polarità.
 EN - Connect the LED bar terminals (1, 2) and the LED cable (3, 4) paying attention to the polarity.
 FR - Brancher les connecteurs des barres LED (1, 2) et le câble LED (3, 4) en vérifiant la polarité.
 DE - Die Anschlüsse der LED Schienen (1,2) und das LED Kabel (3,4) verbinden und auf die Polarität achten.

IT - Ricarica della batteria EN - Battery recharge
FR - Recharge de la batterie DE - Aufladung der Batterie

IT - Memorizzazione / cancellazione codici radio
EN - Memorization / deletion of radio codes
FR - Mémorisation / suppression de codes radio
DE - Speicherung / Löschung Funkcodes

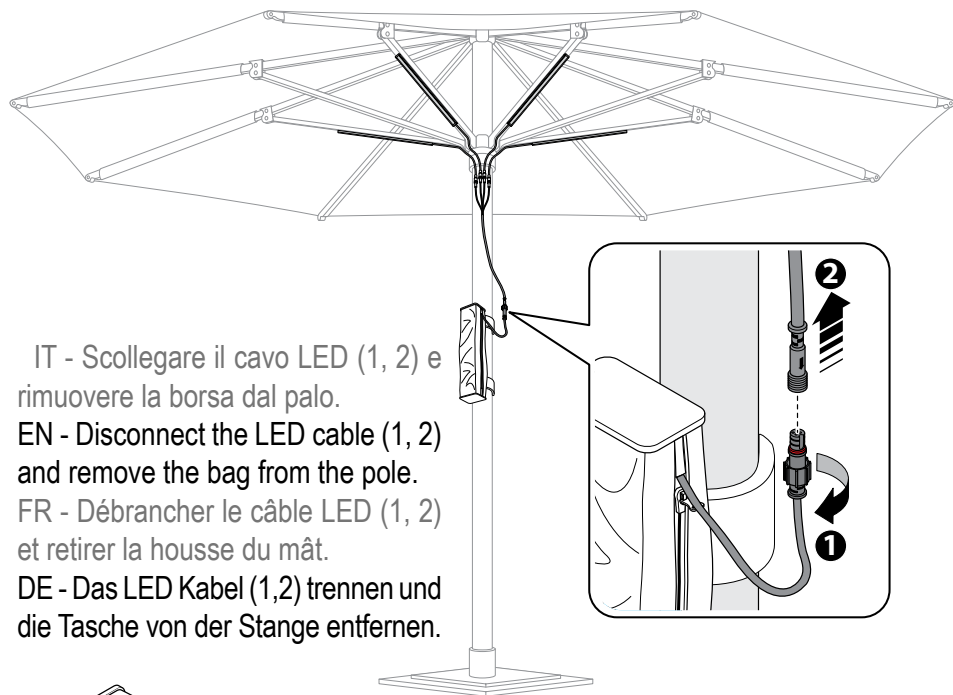

IT - Scollegare il cavo LED (1, 2) e rimuovere la borsa dal palo.
EN - Disconnect the LED cable (1, 2) and remove the bag from the pole.
FR - Débrancher le câble LED (1, 2) et retirer la housse du mât.
DE - Das LED Kabel (1,2) trennen und die Tasche von der Stange entfernen.

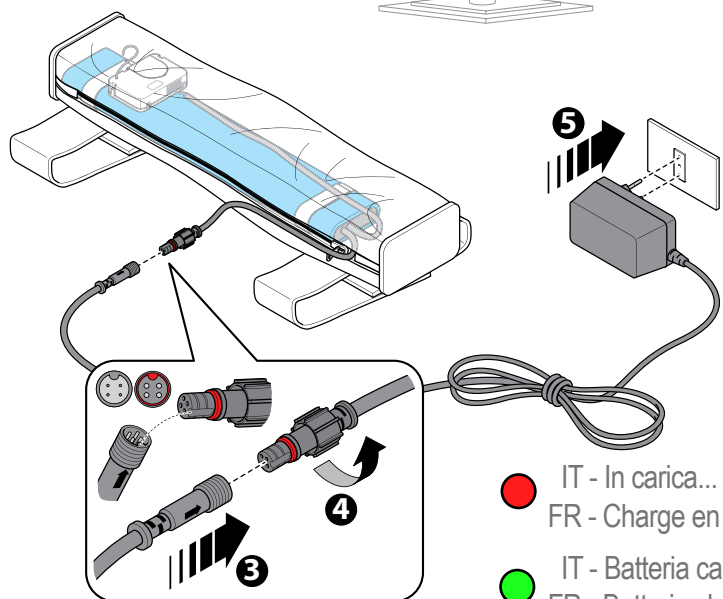

IT - Collegare il caricabatterie (3, 4) e inserirlo nella presa elettrica (5).
EN - Connect the charging unit (3, 4) and insert into the plug (5).
FR - Brancher le chargeur (3, 4) et l'insérer dans la prise électrique (5).
DE - Das Batterieladegerät (3,4) verbinden (3, 4) und an der Steckdose (5) anschließen.

- IT - In carica... EN - Charging...
FR - Charge en cours... DE - Wird geladen...
- IT - Batteria carica; EN - Charged;
FR - Batterie chargée; DE - Geladen

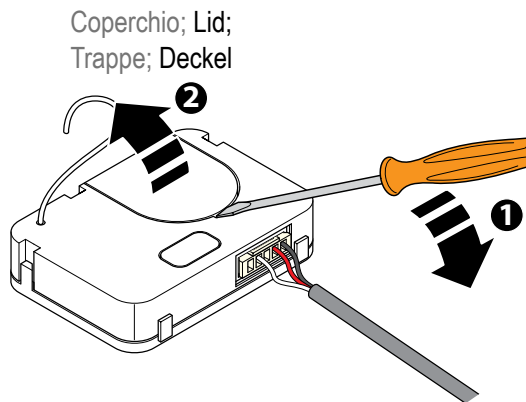

Coperchio; Lid;
Trappe; Deckel

IT - Fare leva sul coperchio (1) e sollevare (2).
EN - Lever the lid (1) and lift it up (2).
FR - Soulever la trappe (1) et faire pivoter (2).
DE - Den Deckel hebeln (1) und anheben (2).

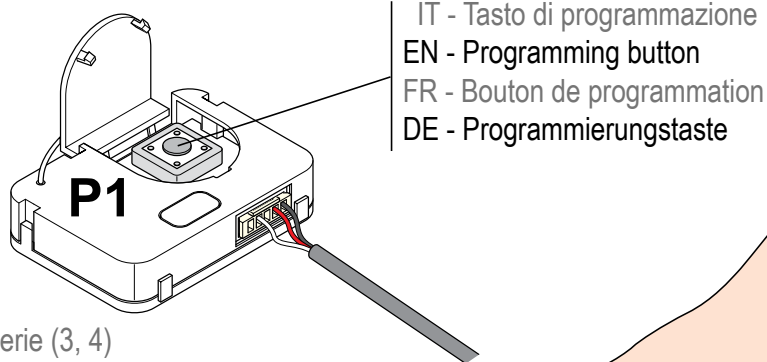



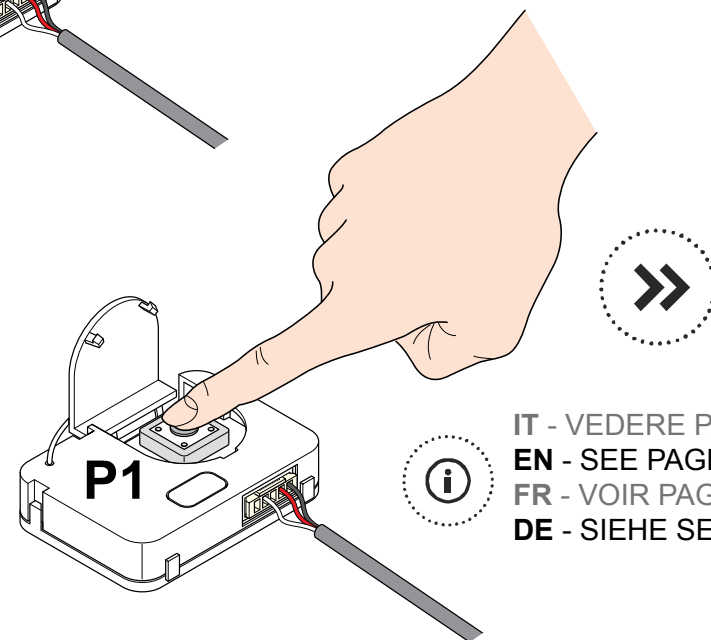

























IT - Tasto di programmazione
EN - Programming button
FR - Bouton de programmation
DE - Programmierungstaste















IT - VEDERE PAG. 7
EN - SEE PAGE 7
FR - VOIR PAGE 7
DE - SIEHE SEITE 7



IT - TIPO DI MEMORIZZAZIONE (p.2) EN - TYPE OF MEMORIZATION (p.2) FR - TYPE DE MÉMORISATION (p.2) DE - EINLERNUNGSART (S.2)	P1			 <i>tenere premuto</i> <i>keep it pressed</i> <i>maintenir appuyé</i> <i>gedrückt halten</i>		
IT - 7 canali EN - 7 channels FR - 7 canaux DE - 7 Kanäle	* x1	 → 			IT - Premere il tasto del trasmettitore relativo al codice da memorizzare.	
IT - 1 tasto: EN - 1 button: FR - 1 bouton: DE - 1 Taste:  < 1 s  > 1 s ON/OFF (EIN/AUS) DIMMER 	* x2	 → 			EN - Press the button of the transmitter relative to the code to memorize.	
IT - 1 tasto con funzione ON EN - 1 button with function ON FR - 1 bouton avec fonction ON DE - 1 Taste mit Funktion EIN	* x3	  → 			FR - Appuyer sur le bouton de l'émetteur concernant le code à mémoriser.	 <i>Il carico lampeggia</i> <i>The load flashes</i> <i>La charge clignote</i> <i>Die Last blinkt</i>
IT - 1 tasto con funzione OFF EN - 1 button with function OFF FR - 1 bouton avec fonction OFF DE - 1 Taste mit Funktion AUS	* x4	   → 			DE - Drücken Sie die Sendertaste die auf den zu speichernden Code bezogen ist.	
IT - TIPO DI CANCELLAZIONE EN - TYPE OF DELETION FR - TYPE DE SUPPRESSION DE - LÖSCHUNGSART						
IT - Singolo codice radio EN - Single radio code FR - Un seul code radio DE - Einzelner Sendekanal	* x5	    → 			IT - Premere il tasto del trasmettitore relativo al codice da cancellare. EN - Press the button of the transmitter relative to the code to delete. FR - Appuyer sur le bouton de l'émetteur concernant le code à supprimer. DE - Drücken Sie die Sendertaste die auf den zu löschenden Code bezogen ist.	 <i>carico = ON (3 s)</i> <i>load = ON (3 s)</i> <i>charge = ON (3 s)</i> <i>Last = EIN (3 S)</i>
IT - Tutti i codici radio EN - All the radio codes FR - Tous les codes radio DE - Alle Sendekanäle	* x6	     →   (10 s)				

* IT - Il carico si spegne ad ogni pressione. EN - The load turns off each press. FR - La charge s'éteint à chaque pression. DE - Last schaltet bei jedem Druck aus.



IT - TIPO DI MEMORIZZAZIONE (vedere descrizione p.2)	EN - TYPE OF MEMORIZATION (see description p.2)
FR - TYPE DE MÉMORISATION (voir description p.2)	DE - EINLERNUNGSART (siehe Beschreibung S.2)
IT - 7 canali EN - 7 channels FR - 7 canaux DE - 7 Kanäle	* x1 
IT - 1 tasto: EN - 1 button: FR - 1 bouton: DE - 1 Taste:  < 1 s > 1 s  ON/OFF (EIN/AUS) DIMMER ↑ ↓	* x2  
IT - 1 tasto con funzione ON EN - 1 button with function ON FR - 1 bouton avec fonction ON DE - 1 Taste mit Funktion EIN	* x3   
IT - 1 tasto con funzione OFF EN - 1 button with function OFF FR - 1 bouton avec fonction OFF DE - 1 Taste mit Funktion AUS	* x4    

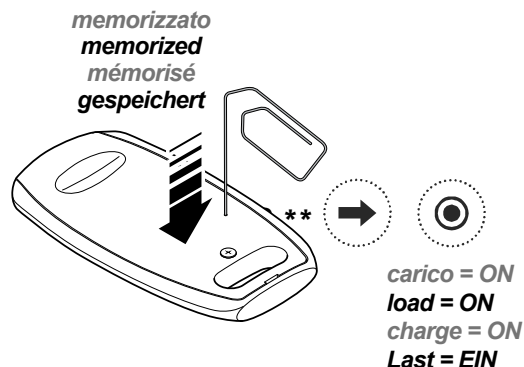

IT - Premere il tasto **P3** del trasmettitore **memorizzato**.

EN - Press the button **P3** of the **memorized** transmitter.

FR - Appuyer sur le bouton **P3** de l'émetteur **mémorisé**.

DE - Drücken Sie die Taste **P3** des **gespeicherten** Senders.

IT - Premere un tasto **memorizzato** del trasmettitore tante volte quante richieste dal tipo di memorizzazione del **nuovo** codice.

EN - Press any **memorized** button of the transmitter as many times as required by the type of memorization of the **new** code.

FR - Appuyer sur un quelconque bouton **mémorisé** de l'émetteur le nombre de fois requis par le type de mémorisation du **nouveau** code.

DE - Eine **gespeicherte** Sendertaste so oft drücken, wie für die jeweilige Speicherungsart des **neuen** Codes gefordert ist.

IT - Premere il tasto relativo al **nuovo** codice.

EN - Press the button relative to the **new** code.

FR - Appuyer sur le bouton concernant le **nouveau** code.

DE - Drücken Sie die auf den **neuen** Code bezogene Taste.

* IT - Il carico si spegne ad ogni pressione. EN - The load turns off each press. FR - La charge s'éteint à chaque pression. DE - Last schaltet bei jedem Druck aus.

** IT - Il tasto **P3** si trova all'interno del trasmettitore. EN - **P3** button is located inside the transmitter. FR - Le bouton **P3** se trouve à l'intérieur de l'émetteur. DE - Die Taste **P3** befindet sich im Inneren des Senders.

2

IT - Cancellazione remota di un codice radio
FR - Suppression à distance d'un code radio

EN - Remote deletion of a radio code
DE - Fern-Löschung eines Funkcode

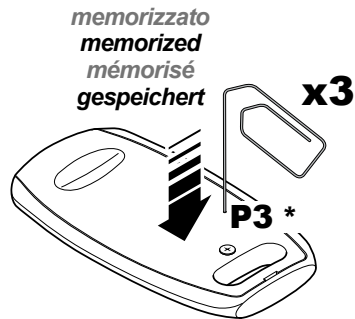

Il carico lampeggia
The load flashes
La charge clignote
Die Last blinkt



carico = ON (3 s)
load = ON (3 s)
charge = ON (3 s)
Last = EIN (3 S)

IT - Premere tre volte il tasto **P3** del trasmettitore memorizzato. Premere il tasto relativo al codice da cancellare.
EN - Press three times the button **P3** of the memorized transmitter. Press the button relative to the code to delete.
FR - Appuyer trois fois sur le bouton **P3** de l'émetteur mémorisé. Appuyer sur le bouton concernant le code à supprimer.
DE - Drücken Sie drei mal die Taste **P3** des gespeicherten Senders. Drücken Sie die auf den zu löschenden Code bezogene Taste.

3

IT - Modifica dei valori di luminosità preimpostati di un trasmettitore 7/42 canali
EN - Modification of the preset light values of a 7/42 channel transmitter
FR - Modification des valeurs de luminosité pré réglées d'un émetteur 7/42 canaux
DE - Änderung der voreingestellten Helligkeitswerte eines 7/42-Kanal Senders

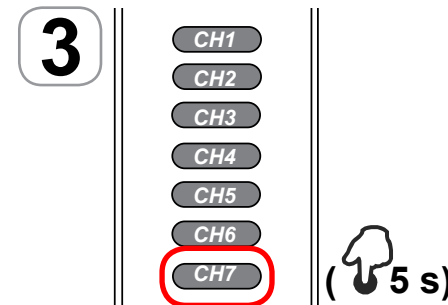
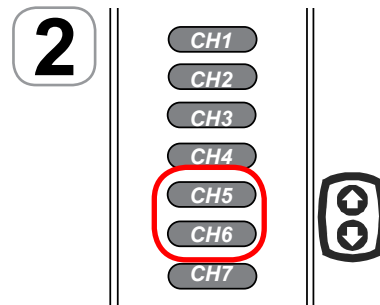
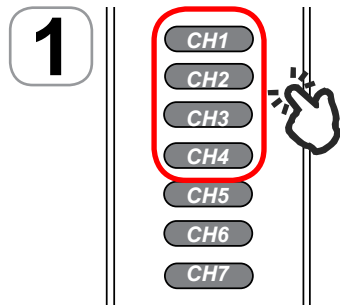

carico = ON (3 s)
load = ON (3 s)
charge = ON (3 s)
Last = EIN (3 S)

IT - 1. Premere il tasto relativo al valore da modificare (CH1..CH4). 2. Regolare il valore con i tasti CH5 e CH6. 3. Premere e tenere premuto CH7 per 5s.
EN - 1. Press the button relative to the value to modify (CH1..CH4). 2. Adjust the value with buttons CH5 and CH6. 3. Press CH7 and keep it pressed for 5s.
FR - 1. Appuyer sur le bouton concernant la valeur à modifier (CH1..CH4). 2. Régler la valeur par mois des boutons CH5 et CH6. 3. Appuyer et maintenir appuyé CH7 pour 5s.
DE - 1. Drücken Sie die Taste bezüglich des zu ändernden Werts (CH1..CH4). 2. Stellen Sie den Wert mit den Tasten CH5 und CH6 ein. 3. CH7 drücken und halten Sie 5s. lang gedrückt.

* IT - Il tasto P3 si trova all'interno del trasmettitore. EN - P3 button is located inside the transmitter. FR - Le bouton P3 se trouve à l'intérieur de l'émetteur. DE - Die Taste P3 befindet sich im Inneren des Senders.



IMPORTANTE! LEGGERE ATTENTAMENTE IL PRESENTE MANUALE PRIMA DI INSTALLARE O METTERE IN SERVIZIO IL PRODOTTO. CONSERVARE LE ISTRUZIONI PER FUTURA CONSULTAZIONE.

INSTALLAZIONE DEL PRODOTTO

Il prodotto in oggetto deve essere installato nel rispetto delle normative vigenti riguardanti le apparecchiature elettriche. L'installazione non conforme, l'errata regolazione o l'alterazione del prodotto possono essere causa di incendio, shock elettrico e lesioni personali anche gravi. Il produttore declina qualsiasi responsabilità in caso di danni derivanti da errata installazione o utilizzo non conforme del dispositivo.

INFORMAZIONI DI SICUREZZA

L'apparecchio non è destinato ad essere usato da persone (bambini compresi) le cui capacità fisiche, sensoriali o mentali siano ridotte, oppure non opportunamente informate sulle caratteristiche del prodotto e dei possibili pericoli che esso può causare. I bambini devono essere sorvegliati per sincerarsi che non giochino con l'apparecchio. Non toccare la scheda con le mani bagnate, oggetti metallici o infiammabili. Il prodotto deve essere posto in verticale e chiuso in maniera ermetica.

Avvertenze per l'uso di batterie al litio

Utilizzare la batteria solo per l'applicazione prevista. La batteria NON è coperta da alcuna garanzia (esplicita o implicita) da parte del produttore, distributore o rivenditore, incluse le caratteristiche di capacità, durata, scarica e caratteristiche generali. Le batterie al Litio possono produrre fiamme e/o esplodere se usate scorrettamente o caricate con un caricabatteria non idoneo; utilizzare solo il caricabatteria in dotazione. Non lasciare mai incustodite le batterie durante la carica. L'utilizzatore finale deve prendere tutte le misure di sicurezza necessarie per evitare danni a persone, animali o cose:

- Tenere sempre lontano dalla portata dei bambini.
- Non lasciare le batterie in luoghi troppo freddi o caldi.
- Non immergere le batterie in acqua.
- Non mettere le batterie nel fuoco.
- Caricare i pacchi batteria solo con il carica batteria in dotazione.
- Durante la carica, non lasciare incustoditi i pacchi batteria.
- Non effettuare la procedura di carica nei pressi o su superfici infiammabili.
- Non disassemblare, perforare, schiacciare o riparare i pacchi batteria.
- Per il trasporto delle batterie fare riferimento al regolamento IATA (<http://www.iata.org/>)
- Smettere immediatamente di utilizzare il pacco batteria in caso di: rigonfiamenti, riscaldamenti, perdite di liquidi, perdite di gas o fumo.
- In caso di contatto con la pelle o occhi del liquido, sciacquare immediatamente con abbondante acqua pulita e consultare immediatamente il medico.

SMALTIMENTO DEL PRODOTTO

Alla fine della vita utile, l'apparecchio non deve essere smaltito come rifiuto domestico, ma conferito in un centro di raccolta rifiuti elettrici ed elettronici. L'utente è l'unico responsabile dello smaltimento dell'apparecchio a norma di legge, alla fine della vita utile del medesimo. L'inadempienza è punibile ai sensi della legge applicabile in materia di smaltimento dei rifiuti.

Smaltimento delle batterie esaurite

Ispezionare visivamente tutte le batterie per rilevare eventuali danni all'involucro della batteria o perdite di elettroliti. Se la batteria è danneggiata e/o perde non va toccata a mani nude. Il litio può provocare ustioni all'epidermide. Non respirare le eventuali esalazioni. Se la batteria non presenta danni né perdite, rimuovere i conduttori utilizzando dei tagliafilari e reciderli quanto più possibile vicino al corpo della batteria. Riporre le batterie pulite ed integre in una busta di polietilene e sigillarla. Il materiale contenuto potrebbe essere considerato tossico, reattivo o corrosivo, pertanto, il soggetto che smaltisce il materiale è responsabile degli eventuali rischi arrecati.

Il fabbricante, Teleco Automation s.r.l., dichiara che il tipo di Apparecchiatura radio è conforme alla direttiva 2014/53/UE. Il testo completo della dichiarazione di conformità UE è disponibile al seguente indirizzo Internet: www.telecoautomation.com/ce. **Nell'ottica di un continuo sviluppo dei propri prodotti, il produttore si riserva il diritto di apportare modifiche a dati tecnici e prestazioni senza preavviso.**



IMPORTANT! READ CAREFULLY THIS INSTRUCTIONS BEFORE INSTALLING AND COMMISSIONING THE PRODUCT. SAVE THESE INSTRUCTIONS FOR FUTURE REFERENCE.

PRODUCT INSTALLATION

The product at issue must be installed respecting the laws concerning the electrical installations. Not conforming installations, wrong adjustments or product alterations may cause fire, electric shock, or personal injuries. The manufacturer is not responsible for any damage due to wrong installation or improper use.

SAFETY INFORMATION

This appliance is not intended for use by people (including children) with reduced physical, sensory or mental capabilities, or not properly informed about the product's characteristics or the possible hazards it can cause. Children should be carefully supervised when they are in the area of the product. Do not touch the electronic board with wet hands, any metallic or flammable objects. The product must be vertically placed and hermetically closed.

Warnings for the use of lithium batteries

Use the battery for the intended application. The battery is NOT covered by any warranty (explicit or implicit) by the manufacturer, distributor or retailer, including the capacity, duration, discharge and general characteristics. Lithium batteries can produce flames and / or explode if misused or charged with a not suitable battery charger; only use the supplied charger. Never leave battery unattended while charging. The end user must take all the security measures necessary to prevent any damage to people, animals or things:

- Keep away from children.
- Do not leave batteries in extremely cold or hot places.
- Do not immerse the batteries in water.
- Do not put batteries in fire.
- Charge the battery pack only with the provided charger.
- While charging, do not leave unattended battery packs.
- Do not perform the charging near or on flammable surfaces.
- Do not disassemble, drill, crush or repair the battery pack.
- Refer to IATA regulations (<http://www.iata.org/>) for the battery transportation.
- Immediately stop using the battery pack when: swelling, heating, leakage of liquids, gas leaks or smoke.
- In case of contact with skin or eyes of the liquid, rinse thoroughly with clean water and seek medical advice immediately

PRODUCT DISPOSAL

At the end of this product's useful life, it must not be disposed of as domestic waste, but must be taken to a collection centre for waste electrical and electronic equipment. It is the user's responsibility to dispose of this appliance through the appropriate channels at the end of its useful life. Failure to do so may incur the penalties established by laws governing waste disposal.

Battery disposal

Visually inspect all batteries for damage to the battery casing or leakage of electrolyte. If the battery is damaged and / or lost should not be touched with bare hands. Lithium can cause skin burns. Do not breathe exhalations. If the battery is damaged or leaks, remove the wires by using wire cutters as close as possible to the body of the battery. Put clean and undamaged batteries in a polyethylene bag and seal it. The material contained may be considered toxic, reactive or corrosive, therefore, the person disposing of the material is responsible for any caused risks.

The manufacturer, Teleco Automation s.r.l., declares that the type of radio equipment is compliant with Directive 2014/53 / EU. The full text of the EU compliance declaration is available at the following Internet address: www.telecoautomation.com/ce. **In the view of a constant development of their products, the manufacturer reserves the right for changing technical data and features without prior notice.**



IMPORTANT ! LISEZ ATTENTIVEMENT CE MANUEL AVANT D'INSTALLER OU DE METTRE EN FONCTION L'APPAREIL. CONSERVEZ LES NOTICES POUR TOUTE CONSULTATION FUTURE.

INSTALLATION DU PRODUIT

Le produit en objet doit être installé conformément aux normes en vigueur pour les appareillages électriques. Une installation pas conforme, un mauvais réglage ou une altération inadéquate du produit pourraient entraîner des incendies, chocs électriques et blessures graves. Le fabricant décline toute responsabilité en cas de dommages qui pourraient survenir à cause d'une mauvaise installation ou d'une utilisation pas conforme du produit.

AVERTISSEMENTS DE SÉCURITÉ

Cet appareil n'est pas destiné à être utilisé par des personnes (y compris des enfants) à capacité physique, sensorielle ou mentale réduite, ou qui ne soient pas correctement informés sur les caractéristiques du produit et sur ses possibles dangers qu'il pourrait causer. Surveiller les enfants afin d'être sûr qu'ils ne jouent pas avec l'appareil. Ne pas toucher l'appareil avec les mains mouillées, avec des objets métalliques ou inflammables. Le produit doit être positionné verticalement et doit être fermé hermétiquement.

Précautions lors de l'utilisation de batteries au lithium

Utiliser la batterie uniquement pour l'application prévue. La batterie n'est couverte par aucune garantie (explicite ou implicite) par le fabricant, le distributeur ou le revendeur, concernant la capacité, durée de vie, décharge et les caractéristiques générales. Les batteries au lithium peuvent produire des flammes et/ou exploser si mal utilisées ou chargées avec un chargeur incorrect; utiliser uniquement le chargeur fourni. Ne jamais laisser la batterie sans surveillance lors de la charge. L'utilisateur final doit prendre toutes les mesures de sécurité nécessaires afin d'éviter tout dommage aux personnes, animaux ou objets:

- . Tenir éloigné des enfants
- . Ne pas laisser les batteries dans des pièces extrêmement chaudes ou froides
- . Ne pas immerger les batteries dans l'eau
- . Ne pas exposer les batteries au feu
- . Charger les batteries uniquement avec le chargeur fourni
- . Pendant la charge, ne pas laisser les batteries sans surveillance
- . Ne pas mettre en charge à proximité ou sur des surfaces inflammables
- . Ne pas démonter, percer, plier ou tenter de réparer les batteries
- . Pour le transport de batteries se reporter aux réglementations de l'IATA (<http://www.iata.org/>)
- . Arrêter immédiatement l'utilisation des batteries si vous constatez: gonflement, échauffement, fuite de liquide, émanation de gaz ou de fumée.
- . Dans le cas d'un contact d'un liquide avec la peau ou les yeux, rincer abondamment à l'eau claire et consulter un médecin le plus rapidement possible

ÉLIMINATION DU PRODUIT

À la fin de la durée de vie utile de ce produit, il ne doit pas être éliminé comme tout autre déchet domestique. En effet, il doit être déposé dans un centre de collecte des déchets d'équipements électriques et électroniques. Il est de la responsabilité de l'utilisateur de se débarrasser de cet appareil par les voies appropriées à la fin de sa vie utile. Ne pas respecter cette consigne peut vous soumettre à des sanctions établies par les lois régissant l'élimination des déchets.

Mise au rebut des batteries usagées

Inspecter visuellement les batteries pour tout dommage sur l'emballage ou fuite d'électrolyte. Si la batterie est endommagée et/ou déconnectée, ne pas toucher à main nue. Le lithium peut provoquer des brûlures. Ne pas respirer les vapeurs. Si la batterie est endommagée ou fuit, couper les fils au plus près du corps de la batterie grâce à une pince coupante. Mettre les batteries propres et en bon état dans un sac polyéthylène et le fermer hermétiquement. Le contenu peut être considéré comme toxique, réactif ou corrosif, par conséquent, la personne mettant au rebut le produit est responsable de tous les risques causés.

Le fabricant, Telecto Automation s.r.l., déclare que le type d'équipement radio est conforme avec la directive 2014/53/EU. Le texte intégral de la déclaration de conformité EU est disponible à l'adresse internet suivante: www.telecoautomation.com/ce. Dans l'optique d'un développement continu de ses produits, le constructeur se réserve le droit d'apporter sans préavis des modifications aux données techniques et aux prestations.



WICHTIG! BITTE LESEN SIE DIESE ANLEITUNG SORGFÄLTIG VOR DER INSTALLATION ODER INBETRIEBNAHME DES GERÄTS. BETRIEBSANLEITUNG FÜR ZUKÜNFTIGE VERWENDUNG AUFBEWAHREN.

INSTALLATION DES PRODUKTS

Das Produkt darf unter Einhaltung der geltenden Gesetze bezüglich elektrischer Geräte installiert. Eine unsachgemäße Installation, Einstellung oder Modifikation des Produkts kann zu Brandfällen, elektrischem Schock und schweren Verletzungen führen. Der Hersteller haftet nicht für Schäden, die durch unsachgemäßer Installation und Gebrauch verursacht werden.

SICHERHEITSMITTEILUNGEN

Dieses Gerät ist nicht bestimmt zur Nutzung von Personen (einschließlich Kindern) mit eingeschränkten körperlichen, sensorischen bzw. geistigen Fähigkeiten, mangelnder Erfahrung bzw. fehlendem Wissen. Kinder müssen beaufsichtigt werden, um sicher zu gehen, dass sie nicht mit dem Gerät spielen. Berühren Sie das Gerät nicht mit feuchten Händen, metallischen oder entflammaren Gegenständen. Das Produkt muss vertikal platziert werden und es muss hermetisch verschlossen werden.

Warnungen für das Verwenden von Lithium- Batterien

Die Batterie darf nur für die vorgesehenen Anwendungen verwendet werden. Die Batterie ist von Seiten des Herstellers, Vertreibers oder Händlers NICHT von Garantie gedeckt (weder explizit noch implizit), inbegriffen der Kapazität, Dauer, Entladung und generellen Eigenschaften. Bei unsachgemäßem Gebrauch oder bei Aufladung mit nicht dafür bestimmten Batterieladegerät können Lithium- Batterien in Flammen aufgehen und/oder explodieren; verwenden Sie nur das mitgelieferte Batterieladegerät. Lassen Sie die Batterien während der Aufladung nie unbeaufsichtigt. Der Endbenutzer muss alle notwendigen Sicherheitsvorkehrungen vornehmen um Schäden an Personen, Tieren oder Gegenständen zu vermeiden:

- . Batterien von Kindern fernhalten
- . Batterien nicht in der Nähe von sehr kalten oder warmen Orten lagern
- . Batterien nicht in Wasser tauchen.
- . Batterien nicht ins Feuer werfen
- . Laden Sie den Batteriepack nur mit dem mitgeliefertem Batterieladegerät.
- . Während der Aufladung den Batteriepack nicht unbeaufsichtigt lassen.
- . Laden Sie niemals in der Nähe von oder auf entflammaren Oberflächen.
- . Den Batteriepack niemals zerlegen, bohren, quetschen oder reparieren.
- . Für den Transport der Batterien überprüfen Sie die IATA Richtlinien (<http://www.iata.org/>)
- . Brechen Sie umgehend mit der Verwendung des Batteriepacks ab bei: Aufwölbungen, Erhitzung, Verlust von Flüssigkeiten, Gasen oder Rauch.
- . Bei Kontakt mit der Haut oder den Augen sofort mit viel Wasser ausspülen und sofort einen Arzt aussuchen.

ENTSORGUNG DES GERÄTS

Nach dem Ablauf der Nutzungszeit des Gerätes darf es nicht ohne Weiteres im Hausmüll entsorgt werden, sondern muss zu einer entsprechenden Entsorgungsstelle für elektronische Geräte gebracht werden. Es unterliegt der Verantwortung des Endverbrauchers, dieses Gerät nach dem Ablauf der Nutzungszeit entsprechend zu entsorgen. Falls dies nicht befolgt wird, kann dies zu Strafen führen, die im Entsorgungsgesetz festgelegt sind.

Entsorgung leerer Batterien.

Alle Batterien visuell auf Schäden am Batteriegehäuse oder Auslaufen der Elektrolyte untersuchen. Fassen Sie beschädigte und/oder auslaufende Batterien niemals mit bloßen Händen an. Lithium kann Hautverbrennungen verursachen. Atmen Sie niemals die entstehenden Dämpfe ein. Wenn die Batterie keine Schäden und Ausläufe aufweist entfernen Sie die Anschlussdrähte indem Sie sie mit einem Seitenschneider so dicht wie möglich an der Batterie abschneiden. Lagern Sie saubere, unbeschädigte Batterien in einer Polyethylentüte und versiegeln Sie diese. Das enthaltende Material könnte als giftig, reaktiv oder korrosiv eingestuft werden, daher sind die Personen, die diese Materialien entsorgen, für Gefahren in diesem Zusammenhang verantwortlich.

Der Hersteller, Telecto Automation S.r.l., erklärt hiermit dass die Funk- Produktart der Richtlinie 2014/53/UE entspricht. Die EU Konformitätserklärung kann auf der folgenden Internetseite abgefragt werden: www.telecoautomation.com/ **ce Im Zuge einer kontinuierlichen Weiterentwicklung der Produkte behält sich der Hersteller das Recht vor technische Daten und Funktionen ohne vorherige Ankündigung zu ändern.**



IT - Specifiche tecniche
FR - Spécifications techniques

EN - Technical specifications
DE - Technische Daten

Alimentazione - Power supply - Alimentation - Stromversorgung	12Vdc
Uscite - Output - Sorties - Ausgänge	4
Temperatura di funzionamento - Operating temperature range Température de fonctionnement - Umgebungstemperatur im Betrieb	-20°C +60°C
Frequenza ricezione - Reception frequency Fréquence de réception - Empfangsfrequenz	868.3 MHz (TVSUN868A01K) 916 MHz (TVSUN916A01K)
Capacità memoria radio (trasmettitori) - Radio memory capability (transmitters) Capacité mémoire radio (émetteurs) - Speicherbare Sender	42
Grado di protezione - Protection rating - Degré de protection - Schutzart	IP54
Dimensioni (mm) - Dimensions (mm) - Dimensions (mm) - Abmessungen (mm)	330 x 70 x 50

Lactea (<i>Barre LED; LED bars; Bandeaux LED;</i>)	
Alimentazione - Power supply - Alimentation - Stromversorgung	12Vdc
Potenza uscita - Power output Puissance de sortie - Leistung Ausgänge	2,5W
Flusso luminoso - Luminous flux Flux lumineux - Lichtstrom	220lm
Grado di protezione - Protection rating - Degré de protection - Schutzart	IP65
Dimensioni (mm) - Dimensions (mm) - Dimensions (mm) - Abmessungen (mm)	530 x 15,2 x 6

Batteria - Battery - Batterie -	
Capacità - Capacity Capacité - Kapazität	10Ah
Tempo di carica - Charge time Temps de charge - Ladedauer	4h
Cicli di vita - Life cycles Cycles de charge - Lebenszyklen	>300
Capacità dopo 300 cicli - Capacité after 300 cycles Capacité après 300 cycles - Kapazität nach 300 Zyklen	80%
<p>Protezione: extra-corrente; carica/scarica troppo rapida. Spegnimento automatico in caso di carica residua troppo bassa - Protection: over-current, charge/discharge too fast. Automatic swithing off in case of the residual charge is too low. Protection: surintensité, charge/décharge trop rapide. Arrêt automatique dans le cas où la charge résiduelle est trop faible - Sicherung: Überstrom, zu schnelle Entladung/ Aufladung. Automatisches Abschalten bei zu niedriger Restladung.</p>	
<p><i>Il prodotto è progettato per l'uso esclusivo con carichi LED - The product is exclusively designed for LED loads Ce produit est exclusivement designer pour les charges de LED - Das Produkt wurde ausschließlich für LED Lasten entworfen</i></p>	

TELECO AUTOMATION S.R.L. TELECO AUTOMATION FRANCE TELECO AUTOMATION GMBH TELECO AUTOMATION OCEANIA PTY LTD

ITALY
Tel. +39.0438.388511
info@telecoautomation.com

FRANCE
Tel. +33.(0)472.145080
info@telecofrance.com

GERMANY
Tel. +49.(0)8122.9563024
info.de@telecoautomation.com

AUSTRALIA
Tel. +61.(07)5502.7801
info@telecoautomation.com.au